

tielbürger

Руководство по эксплуатации

Сенокосилка AA-250-040TS

t50

www.agrodialog.ru



MOTOREN



www.agrodialog.ru

Торговые знаки

Все торговые знаки, зарегистрированные торговые марки, юридическое название фирмы и фирменные наименования являются собственностью из законного владельца и признаются с нашей стороны.

Представленные чертежи и иллюстрации могут иметь отклонения от внешнего вида готовой модели.

Номинальная мощность двигателей, перечисленных в данном документе, представляет собой полезную мощность согласно SAEJ1349, определенную в ходе тестов при определенном количестве оборотов на серийном двигателе. У двигателей серийного производства могут быть отклонения от данного значения. В готовом устройстве возникают отклонения от номинальной мощности, обусловленные различными факторами, такими как число оборотов двигателя при эксплуатации, воздействия окружающей среды, уровень технического обслуживания и прочие воздействия.

Оглавление

Руководство по эксплуатации	2
Состояние и объем поставки.....	3
Основные правила техники безопасности	4
Предупреждения и условные обозначения.....	4
Изображение устройства с обозначением опасной зоны, описание элементов конструкции, заводская табличка, расположение предупреждающих знаков и маркировка	6
Надлежащее применение.....	7
Организационные меры.....	8
Подбор и квалификация персонала, основные обязанности.....	9
Монтаж.....	10
Установка руля	10
Установка руля.....	11
Установка косилочного бруса.....	12
Установка рычага сцепления	13
Обслуживание	15
Регулирование руля по высоте	16
Боковая регулировка руля	17
Привод ходовой части	18
Привод режущего узла косилки.....	18
Привод режущего узла косилки и ходовой части.....	19
Установка высоты среза	20
Демонтаж косилочного бруса	21
Основные правила техники безопасности	22
Ввод двигателя в эксплуатацию (краткое руководство)	23
Запуск двигателя (краткое руководство)	24
Остановка двигателя (краткое руководство).....	26
Эксплуатация.....	27
Техническое обслуживание и поддержание в исправном состоянии	29
Основные правила техники безопасности	29
Снятие колеса	30
Давление воздуха в шинах	31
Расчетная таблица	31
Правила техники безопасности для косилочного бруса.....	32
Переточка ножей косилки	33
Снятие ножей.....	34
Заточка косилочного бруса	35
Установка ножей.....	36
Уход за косилочным брусом	37
Регулировка тросов Боудена (привод режущего узла косилки).....	39
Регулировка тросов Боудена (привод колес).....	40
Настройка амортизатора.....	41
План технического обслуживания.....	43
Диагностика неисправностей.....	44
Транспортировка.....	45
Основные правила техники безопасности	45
Принадлежности	46
Технические данные	47
Вибрационное воздействие от сенокосилки на кисти / предплечья.....	47
Показатели уровня шума для сенокосилки	47
Декларация соответствия ЕС	48

Руководство по эксплуатации

Настоящая инструкция должна облегчить ознакомление с машиной и ее использование согласно назначению.

Инструкция по эксплуатации включает в себя важные указания по безопасной, соответствующей назначению и рентабельной эксплуатации. Их соблюдение с вашей стороны поможет избежать рисков, сократить расходы на ремонт и убытки из-за простоя, а также повысить надежность и срок службы машины.

Инструкция по эксплуатации должна дополняться указаниями, основанными на существующих нормах национального законодательства относительно техники безопасности и охраны окружающей среды.

Инструкция по эксплуатации всегда должна быть доступна в месте использования машины.

Инструкция по эксплуатации подлежит прочтению и применению каждым лицом, которому поручена работа с машиной, например:

- обслуживание, включая наладку, устранение неисправностей в процессе работы, удаление отходов производства, уход, утилизация производственных и вспомогательных материалов
- поддержание в исправном состоянии (техническое обслуживание, проверка, ремонт) и/или
- транспортировка.

Наряду с инструкцией по эксплуатации и обязательными правилами техники безопасности, действующими в стране и в месте применения, следует соблюдать общепринятые профессиональные правила безопасного и квалифицированного труда.

www.agrodialog.ru

Состояние и объем поставки

1



Упаковка

2



Проверка оригинальной упаковки

3

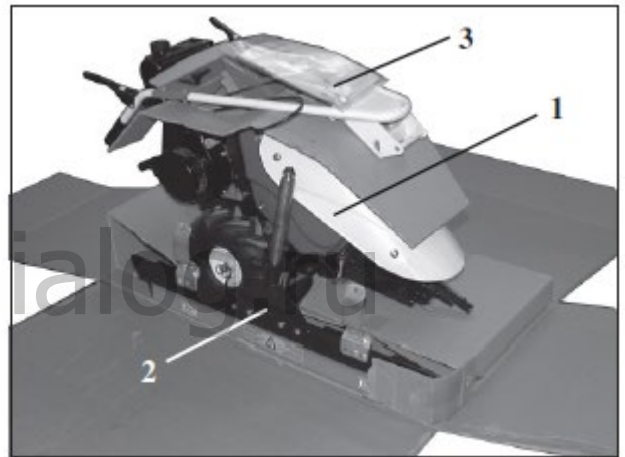

1. сенокосилка
2. косилочный брус
3. руководство по эксплуатации

4



Вторичная переработка макулатуры

Основные правила техники

безопасности

Предупреждения и условные обозначения

В руководстве по эксплуатации использованы следующие обозначения (знаки) для особо важной информации:



Перед вводом в эксплуатацию следует изучить и соблюдать руководство по эксплуатации и правила техники безопасности.



Указание: отдельные данные, касающиеся рентабельности применения устройства.



Привод колес



Внимание: отдельные данные или требования и запреты для предотвращения ущерба.



Косилочный механизм

www.agrodialog.ru



Опасность: данные или требования и запреты для предотвращения физического и имущественного вреда.

ACHTUNG, SCHARFE MESSER!
SCHUTZLEISTE NUR ZUM
MÄHEN ABNEHMEN

ATTENZIONE, LAME TAGLIENTI!
TOGLIERE LA PROTEZIONE
SOLO IN FALCIATURA.



ATTENTION: SHARP KNIVES!
REMOVE PROTECTIVE SHEATH
FOR MOWING ONLY!

ATTENTION, COUTEAUX TRANCHANTS!
BANDE DE PROTECTION A NE
RETIRER QUE POUR LE FAUCHAGE

Внимание, острые ножи! Защитную накладку следует снимать только непосредственно перед использованием сенокосилки.

Основные правила техники безопасности



Место смазывания



Курение запрещено



Топливо



Не использовать вблизи открытого огня



Носить защитные очки



Чрезвычайно огнеопасно



Носить защитную обувь



Рекомендация



Носите защитные наушники



Угловая шлифовальная машина



Носить защитные перчатки



Работать на верстаке



Прочитать руководство по эксплуатации



Включить стояночный тормоз

Основные правила техники безопасности

Изображение устройства с обозначением опасной зоны, описание элементов конструкции, заводская табличка, расположение предупреждающих знаков и маркировка

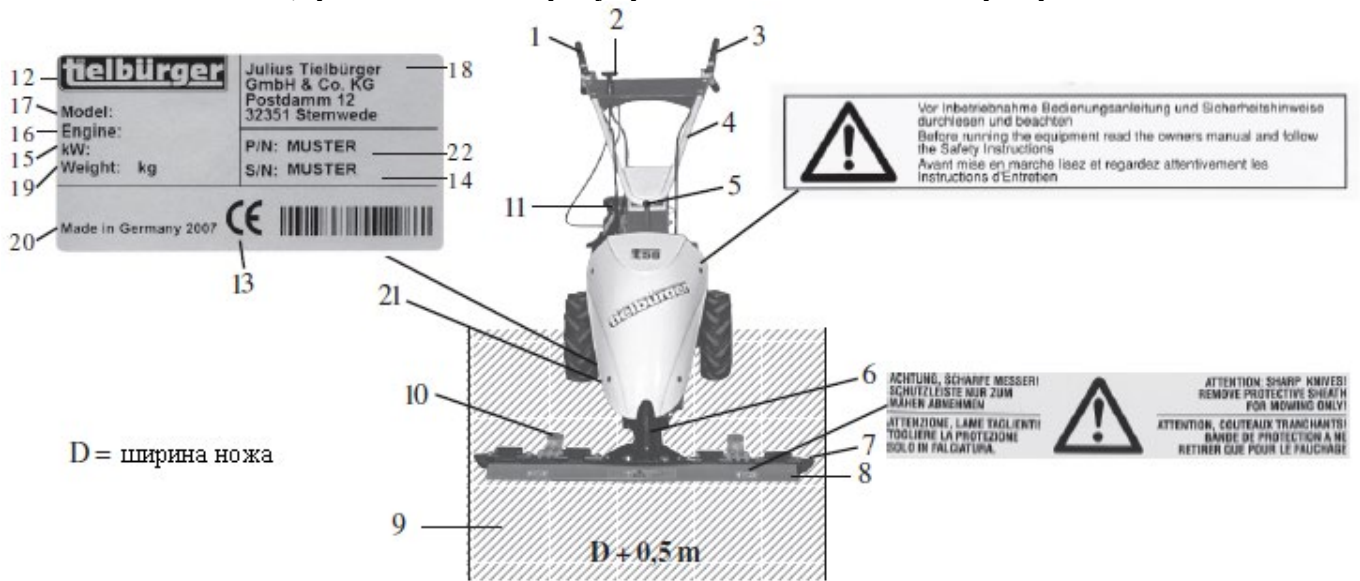

D = ширина ножа

- | | | |
|---|---|-----------------------------|
| 1. привод ходовой части, рычаг включения | 8. защитная планка | 15. мощность двигателя |
| 2. рычаг сцепления | 9. опасная зона | 16. производитель двигателя |
| 3. привод режущего узла, рычаг включения | 10. направляющие (регулируемые по высоте) | 17. наименование машины |
| 4. руль | 11. двигатель | 18. адрес производителя |
| 5. боковая регулировка руля | 12. наименование производителя | 19. вес |
| 6. щиток для защиты от налипания травы и головки ножа | 13. маркировка CE | 20. год выпуска |
| 7. косилочный брус | 14. серийный номер | 21. фиксатор ножевого бруса |
| | | 22. номенклатурный номер |

Основные правила техники безопасности

Надлежащее применение

Конструкция машины соответствует техническому уровню и общепринятым правилам техники безопасности. Тем не менее, при ее использовании могут возникать опасные ситуации, угрожающие жизни и здоровью пользователя или третьих лиц, соответственно, повреждением машины и другого имущества.

Машину следует использовать только в безупречном техническом состоянии, в соответствии с назначением, с пониманием существующих рисков и правил безопасности при условии соблюдения инструкции по эксплуатации! Неисправности, которые могут повлиять на безопасность машины, подлежат немедленному устранению!

Машина предназначена исключительно для стандартного применения в небольших хозяйствах для ухода за лугами. Любое иное применение, например, для обрезки кустарника, считается не соответствующим назначению. Производитель не несет ответственности за ущерб, причиненный в результате подобных действий. Риски полностью ложатся на пользователя.

В понятие надлежащего применения входит и соблюдение инструкции по эксплуатации, а также условий для контроля и проведения технического обслуживания.

www.agrodialog.ru

Основные правила техники безопасности

Организационные меры

Инструкция по эксплуатации должна быть всегда доступна в месте использования машины (в инструментальной панели или предусмотренном для этого футляре)!

В дополнение к инструкции по эксплуатации следует соблюдать и общепринятые законодательные и иные обязательные правила в отношении техники безопасности и охраны окружающей среды!

Такого рода обязательства могут касаться, к примеру, и работы с опасными веществами или предоставления/использования индивидуальных средств защиты или правил дорожного движения.

Инструкцию по эксплуатации следует дополнять предписаниями, включающими в себя обязанности по надзору и уведомлению, для принятия во внимание эксплуатационных особенностей, например, касающихся организации труда, рабочих процессов, привлекаемого персонала.

Персонал, привлеченный к работе с машиной, до начала работы должен ознакомиться с инструкцией по эксплуатации, в особенности с разделом «Правила техники безопасности». Во время работы будет слишком поздно. Это особенно касается персонала, работающего с машиной от случая к случаю, например, при наладке, техническом обслуживании.

Следует хотя бы периодически контролировать соблюдение правил безопасности с учетом инструкции по эксплуатации со стороны персонала!

Персоналу нельзя носить распущенные длинные волосы, свободную одежду или украшения, в том числе и кольца. Существует опасность получения травм, например, из-за зацепления или затягивания.

При необходимости или наличии нормативных требований следует использовать индивидуальные средства защиты!

Следует принимать во внимания все предупреждения и указания по технике безопасности, размещенные на машине!

Следует поддерживать все предупреждения и указания по технике безопасности, размещенные на машине, в полностью читаемом состоянии!

При связанных с безопасностью изменениях в машине или ее функционировании следует немедленно остановить работу и уведомить о неисправности компетентную службу/компетентное лицо! Без согласия поставщика не может производиться никаких изменений, дополнений и перестроек в конструкции машины, которые могут повлиять на безопасность. Это касается также монтажа и регулировки предохранительных устройств и клапанов, а также приваривания к несущим элементам.

Запасные части должны соответствовать техническим требованиям, установленным производителем. Это всегда гарантируется для оригинальных запасных частей.

Следует соблюдать сроки периодических проверок/инспекций в соответствии с предписаниями или указаниями в инструкции по эксплуатации!

При реализации мер по содержанию оборудования в исправном состоянии обязательным является наличие соответствующего оснащения для технического обслуживания.

Следует доводить до сведения персонала, где находятся огнетушители, и как с ними обращаться!

Следует принимать во внимание возможности оповещения о пожаре и пожаротушения!

Основные правила техники безопасности

Подбор и квалификация персонала, основные обязанности

Работы с машиной должны производиться только надежным персоналом. Следует соблюдать требования закона относительно минимально допустимого возраста!

Следует привлекать только обученный или проинструктированный персонал, четко определять круг полномочий персонала по обслуживанию, наладке, техническому обслуживанию и ремонту!

Следует гарантировать, чтобы с машиной работал только уполномоченный на это персонал!

Следует определять ответственность оператора машины, в том числе и относительно транспортно-правовых норм, и обеспечивать ему возможность отказа от выполнения требований третьих лиц, противоречащих нормам безопасности!

Персонал, проходящий инструктирование, обучение, введение в должность или стажировку в рамках общей подготовки допускается к работе с машиной только под контролем опытного сотрудника!

Работы с электрическим оснащением машины могут производиться только специалистом-электриком или обученным персоналом под руководством и контролем специалиста-электрика в соответствии с электротехническими правилами.

Работы на шасси, тормозной и рулевой системе могут производиться только специалистами с соответствующей подготовкой!

www.agrodialog.ru

Монтаж

Установка руля

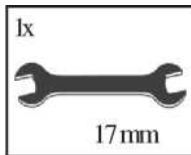

2

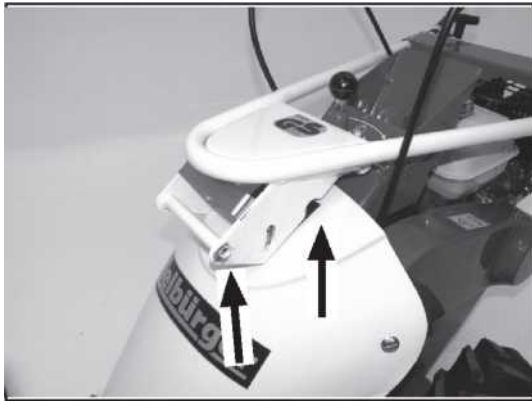

Извлечь винты

1



Демонтировать гайки

3



Установить руль

4



Вставить винты

5

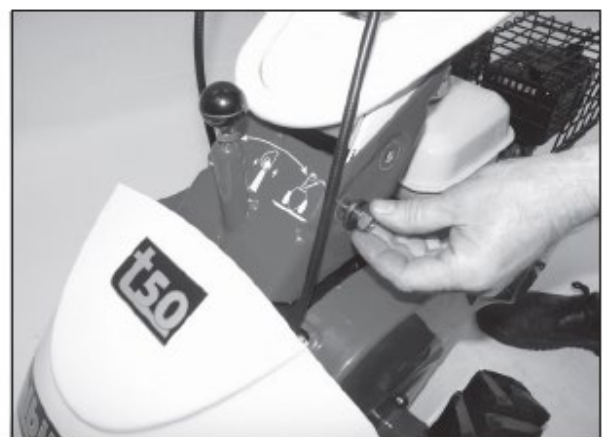

Установить гайки и шайбы

Монтаж

Установка руля

6



Установить винты и шайбы

7

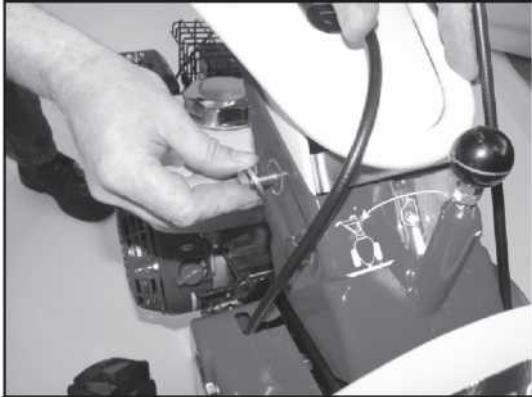

Установить винты и шайбы

8



Затянуть гайки

www.agrodialog.ru

Монтаж

Установка косилочного бруса

1



Установить косилочный брус

2

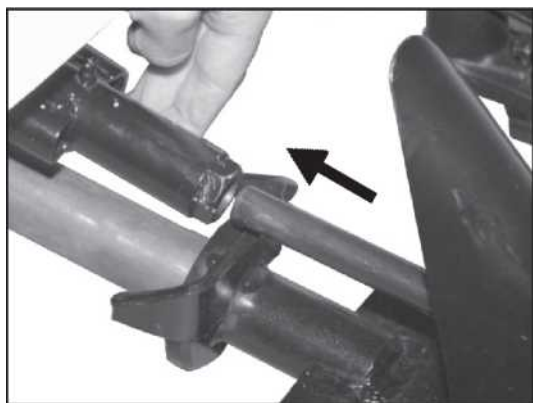

Вставить головку ножа и коренную шейку

3



При установке поворачивать косилочный брус

4

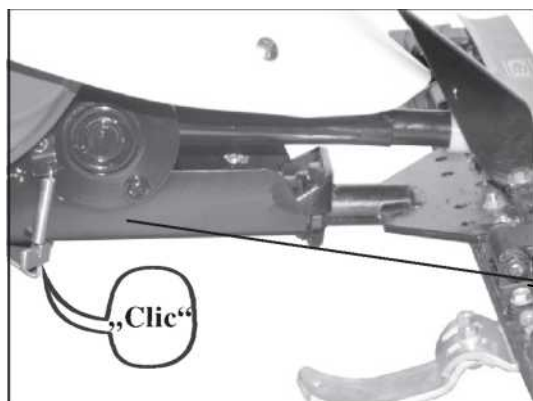

Вдвигать коренную шейку до фиксации

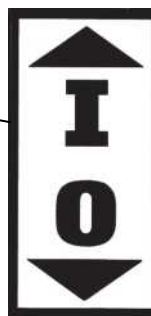

Монтаж

Установка рычага сцепления

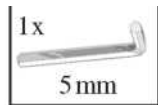
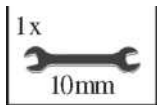

2

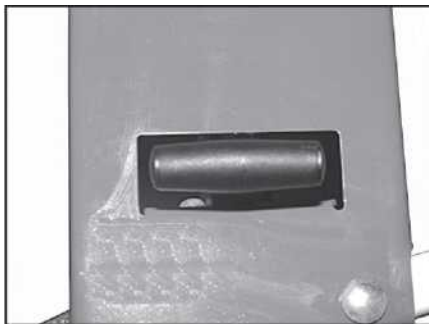

Провести рукоятку через отверстие рычага

4



Винт на торцовый ключ

6

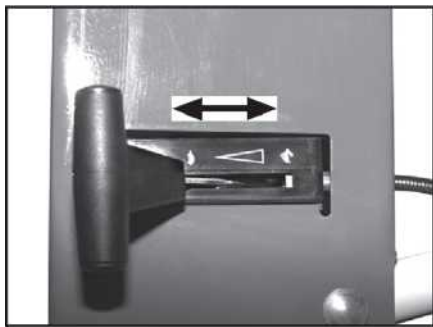

Проверить рычаг сцепления на легкость хода

1



Снять винты 1 и 2

3



Установить рычаг сцепления

5

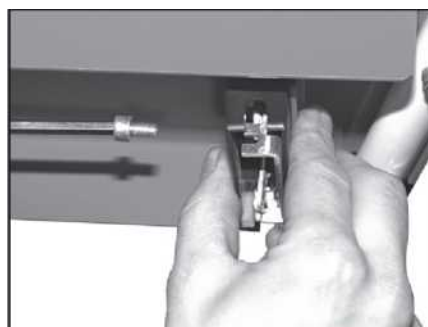

Зафиксировать рычаг сцепления

Монтаж

Контрольный лист

	Да
Косилочный брус установлен прочно?	<input type="checkbox"/>
Все винты затянуты?	<input type="checkbox"/>
Рычаг сцепления установлен и находится в надлежащем состоянии?	<input type="checkbox"/>

www.agrodialog.ru

Обслуживание

Основные правила техники безопасности для нормального режима работы

Следует воздерживаться от любого опасного способа работы!

Перед началом работы следует осмотреть участок, на котором будут производиться работы, и производственную среду. К производственной среде, например, относятся препятствия в зоне работы и перемещения, допустимая нагрузка на грунт и необходимое ограждение зоны применения, чтобы не создавать помех уличному движению.

Следует предпринимать меры к тому, чтобы машина эксплуатировалась только в надежном и пригодном к эксплуатации состоянии!

Следует эксплуатировать машину только тогда, когда присутствуют и функционируют все защитные и предохранительные устройства, например, разъемные защитные устройства, устройства аварийного отключения звукоизоляция, вытяжные устройства!

Не реже одного раза за смену следует проверять машину на внешне распознаваемые повреждения и дефекты! Следует незамедлительно уведомлять компетентную службу / компетентное лицо о возникающих изменениях (в том числе и в рабочих характеристиках)! В случае необходимости следует сразу же остановить работу машины и зафиксировать ее!

При функциональных неисправностях следует сразу же остановить работу машины и зафиксировать ее! Неисправности подлежат немедленному устранению!

Запускать машину следует, только находясь на месте оператора!

Следует обращать внимание на процессы запуска и отключения, контрольные показатели в соответствии с инструкцией по эксплуатации!

Перед запуском / приведением машины в действие следует удостовериться в том, работающая машина никому не угрожает!

Перед запуском / началом работы следует проверять на пригодность к эксплуатации тормозную и рулевую системы, сигнальные и осветительные устройства!

Перед началом работы всегда следует контролировать безаварийное размещение оснастки!

При перемещении по улицам, дорогам, площадям следует соблюдать правила дорожного движения и при необходимости заранее приводить машину в состояние, которого требуют транспортно-правовые нормы!

В условиях плохой видимости и в темноте следует обязательно включать свет!

Всегда следует держать достаточное расстояние от краев котлованов и от уклонов!

Следует воздерживаться от способов работы, влияющих на устойчивость машины!

Не следует работать в направлении, поперечном уклону; рабочее оснащение и груз всегда нужно перемещать близко к земле, особенно, при движении в гору.

На спусках необходимо всегда следить за скоростью и регулировать ее по обстоятельствам! Никогда не следует переключаться на более низкую передачу, находясь на спуске, или перед спуском!

При завершении работы следует надежно защитить машину от перекатывания и несанкционированного использования!

Обслуживание

Регулирование руля по высоте

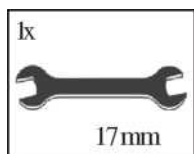

2

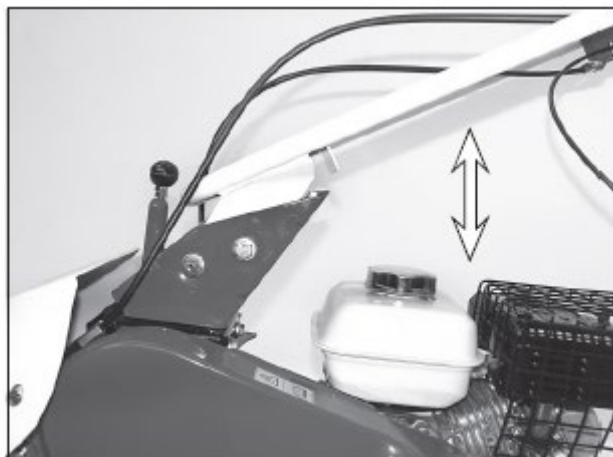

Установить руль по высоте

1

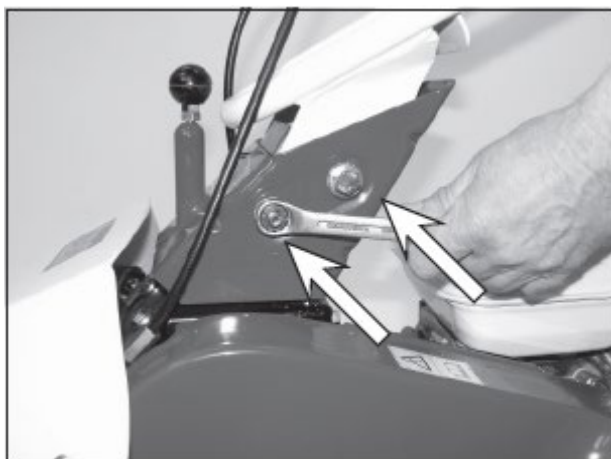

Ослабить гайки

3



Удерживать оптимальный угол

4

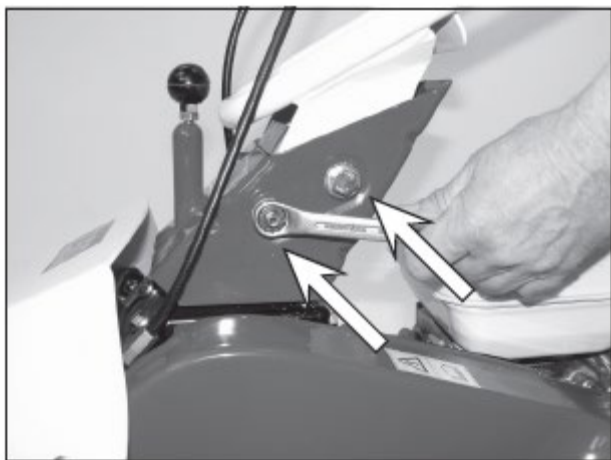

Затянуть гайки

www.agrodialog.ru

Обслуживание

Боковая регулировка руля

2



Потянуть фиксатор в направлении, указанном стрелкой, и сместить руль в сторону

1



 Взяться за раму, просунув руку через руль

3



Машина, управляемая с правой стороны на небольшом расстоянии

4



Машина, управляемая с левой стороны на небольшом расстоянии

Обслуживание

Привод ходовой части

1

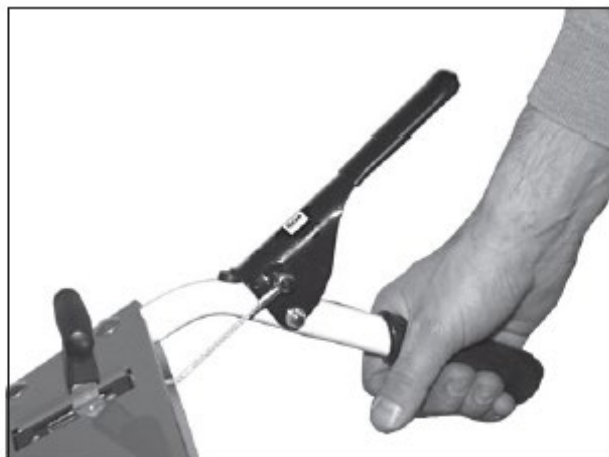

Привод ходовой части выключен

2



Привод ходовой части включен

Привод режущего узла косилки

3



Привод режущего узла выключен

4



Привод режущего узла включен

Обслуживание

Привод режущего узла косилки и ходовой части

5

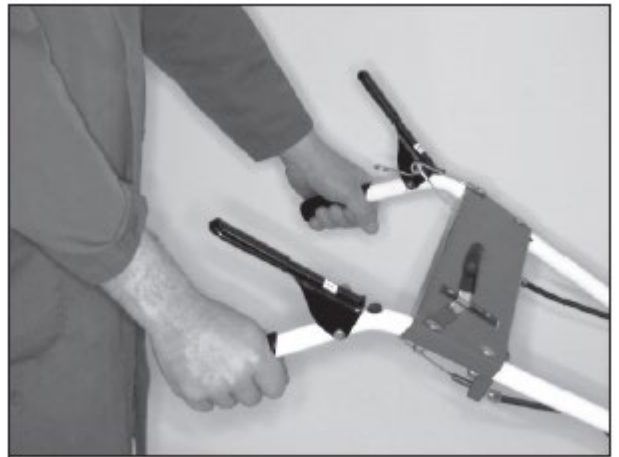

Привод режущего узла и ходовой части
выключен

6



Привод режущего узла и ходовой части
включен

www.agrodialog.ru

Обслуживание

Установка высоты среза

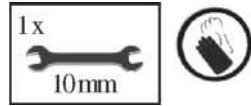

1



Ослабить винты

2



Установить высоту среза и затянуть винты

www.agrodialog.ru

Обслуживание

Демонтаж косилочного бруса

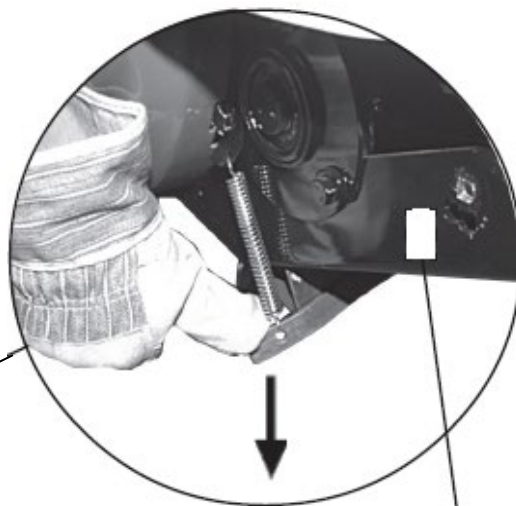

1



Нажать фиксатор в направлении, указанном стрелкой, и извлечь косилочный брус в направлении стрелки



При извлечении косилочный брус необходимо поворачивать

Обслуживание

Основные правила техники безопасности

Двигатели внутреннего сгорания следует запускать только в достаточно вентилируемых помещениях!

Перед запуском в закрытых помещениях необходимо следить за достаточной вентиляцией!

Нужно соблюдать соответствующие действующие локальные предписания!

При работе с маслами, консистентной смазкой и другими химическими веществами необходимо соблюдать действующие для продукта нормы безопасности!

Следует быть осторожными при работе с горячими производственными и вспомогательными материалами (опасность получения ожога!)

www.agrodialog.ru

Обслуживание

Ввод двигателя в эксплуатацию (краткое руководство)



Соблюдать правила техники безопасности!

1



Воронка, масло, топливо

2



Залив масла , смотри инструкцию производителя двигателя

3



Залив топлива , смотри инструкцию производителя двигателя

Обслуживание

Запуск двигателя (краткое руководство)



Читать инструкцию производителя двигателя!

1



Рычаг сцепления 4-тактного двигателя – на полный газ

2



Включение

3



Топливный кран на «ВКЛ» (ON)

4



Задействовать ДРОССЕЛЬ (B&S)

5



Задействовать дроссель (Kawasaki)

6

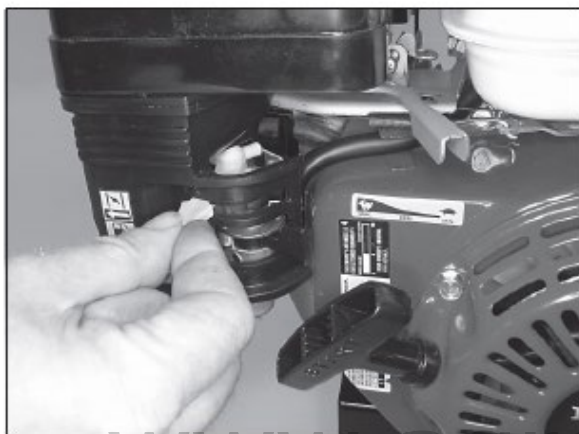

Задействовать дроссель

www.agrodialog.ru



Вернуть дроссель на прогрев

Обслуживание

Остановка двигателя (краткое руководство)



Читать инструкцию производителя двигателя!



Honda
Выключить двигатель



Honda
Топливный кран на «ВЫКЛ» (OFF)

9



Рычаг сцепления – на

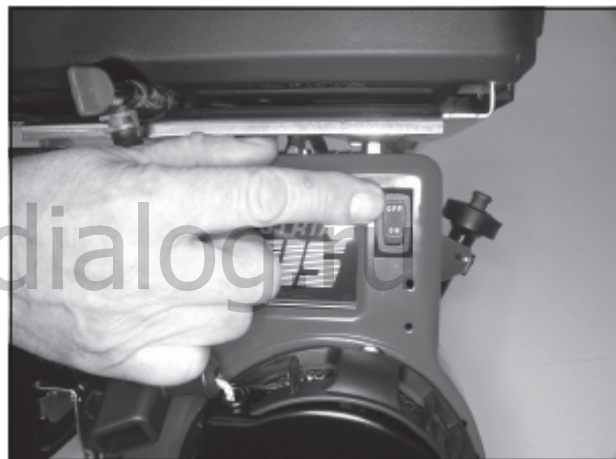

B&S
Отключить двигатель



B&S
Топливный кран на «ВЫКЛ» (OFF)

1

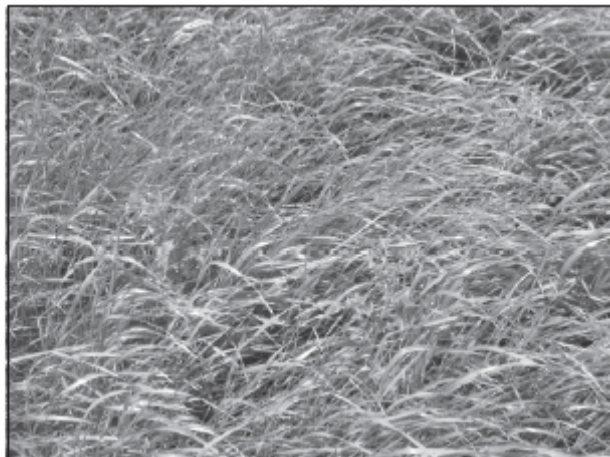

Расположение травы также имеет решающее значение для частого скашивания.

2



Скашивание по росту травы не дает чистого среза.

3



Скашивание против роста травы = чистое срезание

4



Оптимальное срезание = скашивание перпендикулярно направлению роста травы

www.agrodialog.ru

Эксплуатация

5



Скашивание перпендикулярно направлению роста травы = оптимальное расположение срезанного материала

6

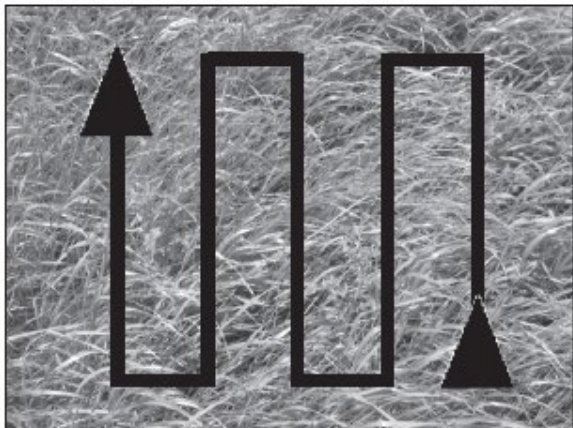

Способ действия для оптимального скашивания

7



Используйте регулировку руля при высокой растительности

8



Для кошения на склонах рекомендуются сдвоенные шины (t60/t70)

www.agrodialog.ru

Техническое обслуживание и поддержание в исправном состоянии

Основные правила техники безопасности

Следует соблюдать предписания инструкции относительно работ по наладке, техническому обслуживанию и контролю и сроков выполнения этих работ, включая данные для замены деталей / оснастки! Эти работы могут выполняться только специалистами.

Следует информировать обслуживающий персонал до начала проведения специальных работ и работ по техническому обслуживанию! Необходимо назначать ответственного за осуществление контроля!

При проведении всех работ, касающихся эксплуатации, наладки, переоборудования или настройки машины и предохранительных устройств, а также контроля, технического обслуживания и ремонта, следует соблюдать порядок включения и выключения согласно инструкции по эксплуатации и указаний для работ по техническому обслуживанию!

При необходимости следует обеспечить достаточное пространство для проведения работ по техническому обслуживанию!

Если машина полностью остановлена для выполнения работ по техническому обслуживанию и ремонту, следует обеспечить защиту от случайного запуска:

- заблокировать основные элементы управления и вытащить ключ и/или
- на пусковом устройстве прикрепить предупреждающий знак.

Работы по техническому обслуживанию и поддержанию в исправном состоянии следует проводить только тогда, когда машина стоит на ровной и устойчивой поверхности, и обеспечена защита от перекачивания и опрокидывания!

Во избежание возникновения опасных ситуаций отдельные детали и узлы большего размера при замене должны тщательно фиксироваться на подъемниках. Следует использовать только подходящие подъемники в безупречном техническом состоянии, а также захваты с достаточной грузоподъемностью! Не стоять и не работать под подвешенными грузами!

При проведении монтажных работ на высоте больше человеческого роста следует использовать предусмотренные для этого и иные безопасные

подставки и рабочие помосты. Не следует использовать части машины в качестве подставки! При выполнении работ по техническому обслуживанию на больших высотах следует использовать страховочные приспособления!

Все ручки, ступени, перилла, платформы, лестницы следует очищать от загрязнений, снега и льда!

Перед началом работ по техническому обслуживанию/ремонту необходимо очистить машину, особенно, места подключений и болтовые соединения от масла, топлива, средств ухода! Не следует применять агрессивные средства очистки! Использовать безволоконные чистящие салфетки! Перед очисткой машины водой или пароструйным (высоконапорным) очистителем, или другими средствами очистки следует закрыть/заклеить все отверстия, в которые из соображений безопасности и функциональности не должна попадать вода/пар/средства очистки. Особенно уязвимыми являются электродвигатели и электрошкафы.

После очистки следует полностью удалить все защиты и наклейки!

После очистки следует проверить все топливо- и маслопроводы (моторное масло и масло для гидравлических систем) на герметичность, надежность соединений, наличие перетираний и повреждений!

При проведении работ по техническому обслуживанию и текущему ремонту всегда следует затягивать ослабленные болтовые соединения!

Если при наладке, техническом обслуживании и ремонте требуется демонтаж предохранительных устройств, сразу после окончания работ по техническому обслуживанию и ремонту следует произвести установку и проверку предохранительных устройств.

Следует обеспечивать безопасную и экологичную утилизацию производственных и вспомогательных материалов, а также сменных деталей!

Электрическое оснащение машины подлежит регулярной инспекции/проверке. Такие недостатки как ослабленные соединения или, соответственно, оплавленный кабель, должны устраняться незамедлительно.

При работах на узлах высокого напряжения после отключения напряжения следует заземлить питающий кабель и закоротить конструктивные элементы, например, конденсаторы, с помощью заземляющего стержня!

Двигатели внутреннего сгорания и нагрев, работающий от топлива, следует запускать только в достаточно вентилируемых помещениях! Перед запуском в закрытых помещениях необходимо следить за достаточной вентиляцией!

Нужно соблюдать соответствующие действующие локальные предписания!

Выполнение сварочных работ и шлифовки на машине требует согласования, поскольку существует опасность возгорания и взрыва!

Перед выполнением сварочных работ и шлифовки машину и участок вокруг нее следует очистить от пыли и горячих материалов и обеспечить достаточную вентиляцию (опасность взрыва!)

Все провода, шланги и резьбовые соединения подлежат регулярной проверке на герметичность и наличие визуально распознаваемых повреждений! Повреждения подлежат немедленному устранению! Разбрызгивающееся масло может привести к получению травм и возникновению возгораний.

Звукоизоляционные устройства во время эксплуатации должны быть установлены в охранное положение.

Обязательно следует надевать защитные наушники!

При работе с маслами, консистентной смазкой и другими химическими веществами необходимо соблюдать действующие для продукта нормы безопасности!

Следует быть осторожными при работе с горячими производственными и вспомогательными материалами (опасность получения ожога!)

Техническое обслуживание и поддержание в исправном состоянии

Снятие колеса



1. Следует проверять и подтягивать все крепежные элементы и элементы, регулирующие колею!
2. Это подтягивание и проверку следует производить после каждого изменения колеи колес и после каждой замены колеса!

1



При работе с колесами нужно следить за тем, чтобы устройство было установлено надежно и защищено от перекатывания.

2



Извлечь шплинт в направлении, указанном стрелкой

3



Снять колесо

Техническое обслуживание и поддержание в исправном состоянии

Давление воздуха в шинах



Если давление воздуха в шинах слишком высокое, возникает опасность взрыва! При слишком низком давлении воздуха существует опасность заноса и опрокидывания! Следует регулярно проверять давление воздуха!

Применение	Давление в Па
Простой участок	100
Сложный участок	120

1



Расчетная таблица

	бар	Н/мм ²	кгс/см ²	Psi
1 кПа	0,01	0,001	0,0102	0,145

www.agrodialog.ru



Правила техники безопасности для косилочного бруса

Частично открытые лезвия косилочного бруса при неосторожном обращении обуславливают значительный **риск получения травмы**.

Поэтому необходимо соблюдать следующие правила техники безопасности:

Транспортировка и хранение:

При транспортировке и хранении косилочного бруса или косилки с установленным косилочным брусом следует всегда надевать защитную планку.

Снятие и закрепление косилочного бруса на машине может производиться только с надетой защитной планкой.

Монтаж и демонтаж косилочного бруса:

Монтаж и демонтаж головок ножа или направляющих может производиться только с надетой защитной планкой.

Защитные планки с повреждениями, из-за которых они не могут обеспечивать надежную защиту, следует обновлять.

www.agrodialog.ru

Техническое обслуживание и поддержание в исправном состоянии



Внимание

После первых 1-2 часов эксплуатации косилочный брус необходимо настроить в мастерской.

Переточка ножей косилки

В зависимости от нагрузки через 5-20 часов эксплуатации ножи косилки затупляются настолько, что требуется переточка.

Для этого нож косилки извлекается из косилочного бруса и очищается.

Следует проверить, не погнулась ли тыльная сторона ножа и его лезвие, если да, то потребуются дополнительная правка.

ТОЛЬКО ТОГДА следует начинать переточку.

www.agrodialog.ru

Техническое обслуживание и поддержание в исправном состоянии

Снятие ножей

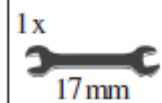

2 Поднять вверх держатель ножа и снять защитную планку



1 Ослабить держатель ножа



3 Взять нож за щиток для защиты от налипания травы.

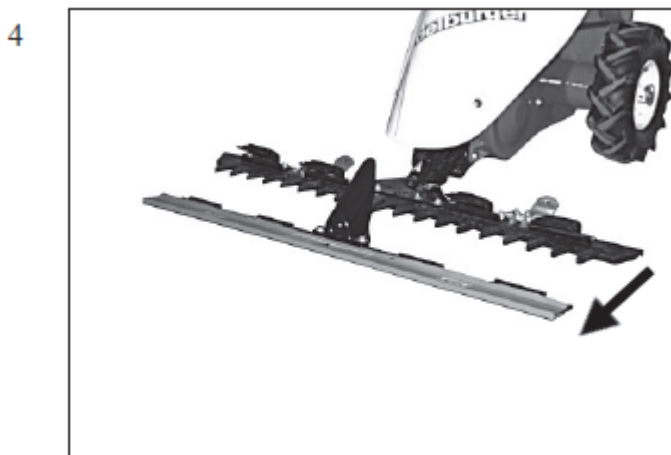

4 Извлечь нож в направлении, указанном стрелкой, и надеть защитную планку



Не закрытый брус может стать причиной несчастного случая

Техническое обслуживание и поддержание в исправном состоянии

Заточка косилочного бруса



Только для квалифицированных, обученных специалистов!

2



Снять защитную планку

4

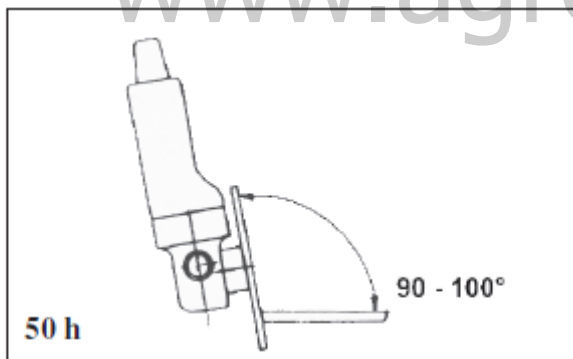

Нижний нож затачивается под углом 100°

Неподвижный нижний нож:

только при песчаном грунте через каждые 25-50 часов эксплуатации

1



Крепко зажать нож.



Смотри таблицу технического обслуживания

3

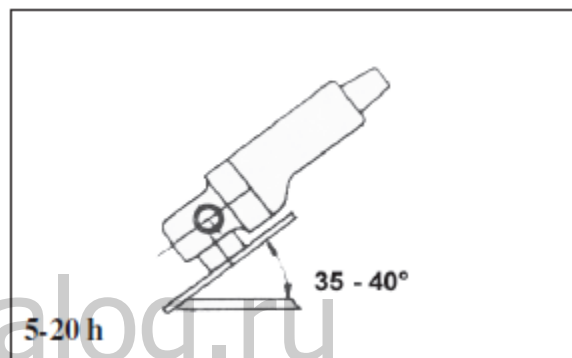

Верхний нож затачивается под углом 40°



При этом не стоит затачивать лезвия ножей слишком сильно, иначе они затупятся еще быстрее.

Техническое обслуживание и поддержание в исправном состоянии

Установка ножей



1



Вставить ножи, как показано на иллюстрации

2



Закрывать держатель ножа

3



Нажать на держатель ножа

4



Одновременно затянуть болты (50 Нм)



После подтягивания зажимных винтов косиловый брус должен еще оставаться легкоподвижным.

Техническое обслуживание и поддержание в исправном состоянии

Уход за косилочным брусом



Рекомендуется **очищать косилочный брус после каждого применения**. Для этого необходимо извлечь нож, чтобы в первую очередь тщательно удалить скопившиеся загрязнения между лезвиями и штифтами или, соответственно, лезвиями бруса.

1



Включить привод косилки, вымыть брус водой.

2



Очистить нижний нож

3



Очистить верхний нож

Техническое обслуживание и поддержание в исправном состоянии



Если косилочный брус не используется продолжительное время, его следует обработать средством для защиты от ржавчины.

4



Смазать верхний нож (например, пищевым растительным маслом)

5

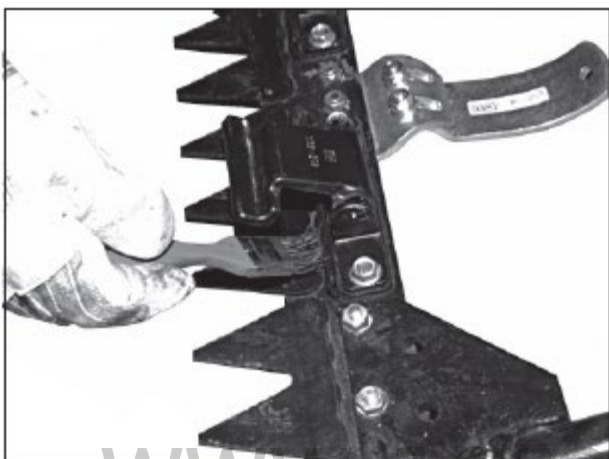

Смазать нижний нож (например, пищевым растительным маслом)

6



Смазать коренную шейку (жиром)



При чрезмерном зазоре в патроне ножа возникает опасность поломки тыльной стороны ножа. При зазоре более 1 мм следует обновить соответствующие конструктивные элементы.

7

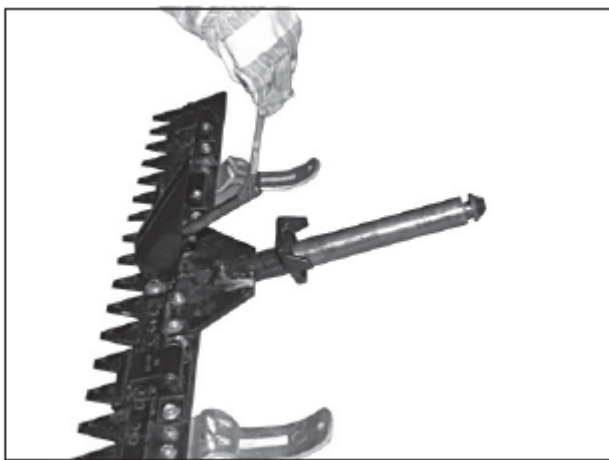

Смазать стержень головки ножа

Техническое обслуживание и поддержание в исправном состоянии

Регулировка тросов Боудена (привод режущего узла косилки)

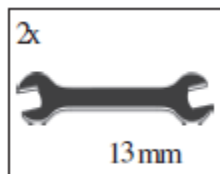

1



При 70 мм должен заработать привод колес.

2



При подтягивании троса в направлении, указанном стрелкой: привод режущего узла косилки заработает быстрее. Против направления, указанного стрелкой: заработает позднее

Техническое обслуживание и поддержание в исправном состоянии

Регулировка тросов Боудена (привод колес)

1



Снять колеса и поднять машину

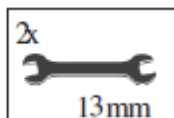

3

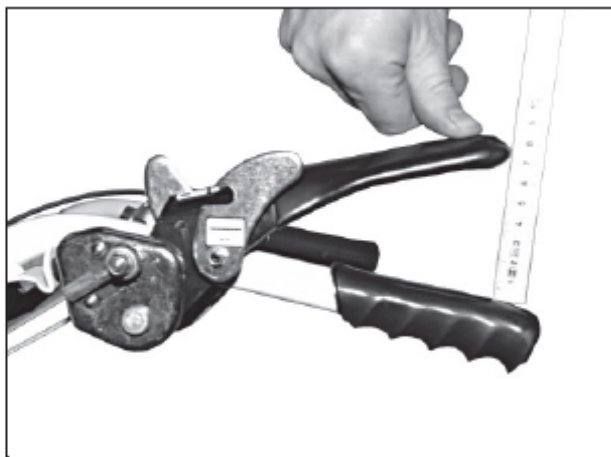

При 70 мм должен заработать привод колес.

3

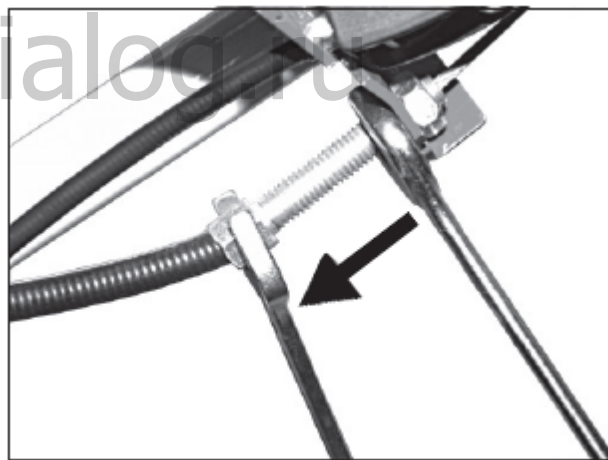

При подтягивании троса в направлении, указанном стрелкой, привод колес заработает быстрее. Против направления, указанного стрелкой: привод колес заработает позднее

Техническое обслуживание и поддержание в исправном состоянии



ОСТОРОЖНО!

Чтобы избежать воздействия на организм из-за вибраций на пальцах и запястьях, следует регулярно проверять настройку амортизатора.

Настройка амортизатора

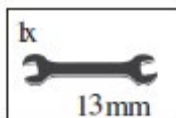

1

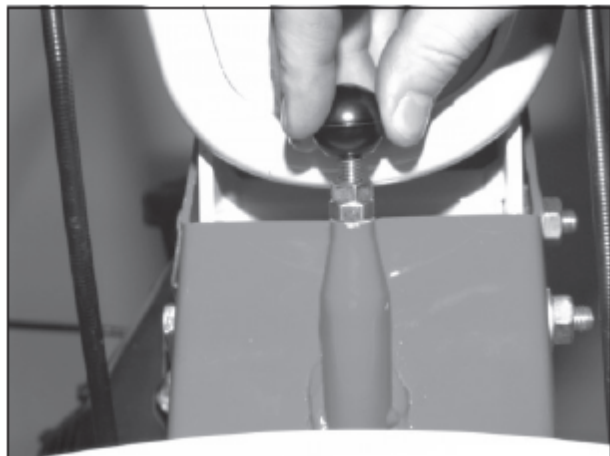

Открутить ручку

2



Ослабить гайки и повернуть в направлении, указанном стрелкой

3

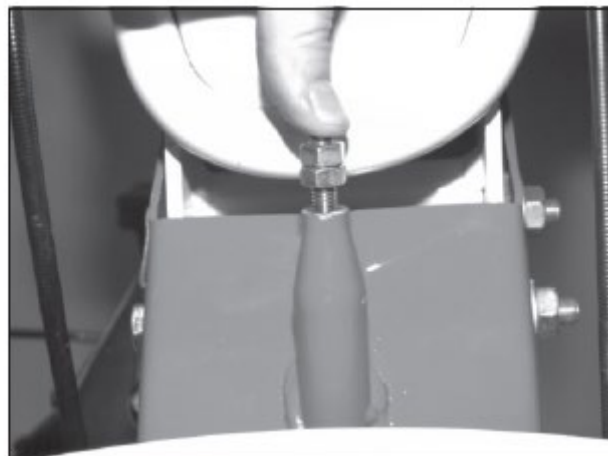

Нажать на фиксатор. Амортизатор отключен.

Техническое обслуживание и поддержание в исправном состоянии

4

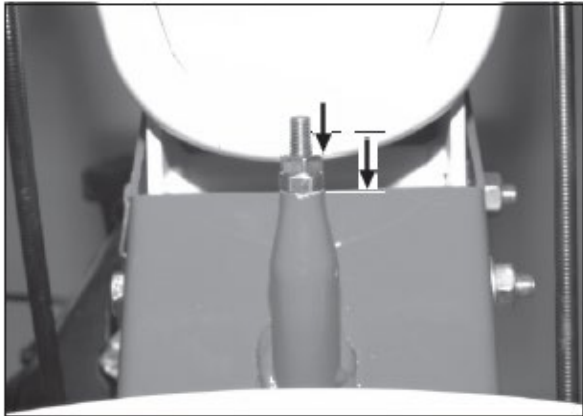

Прокрутить гайку в направлении, указанном стрелкой, до нужного положения

5

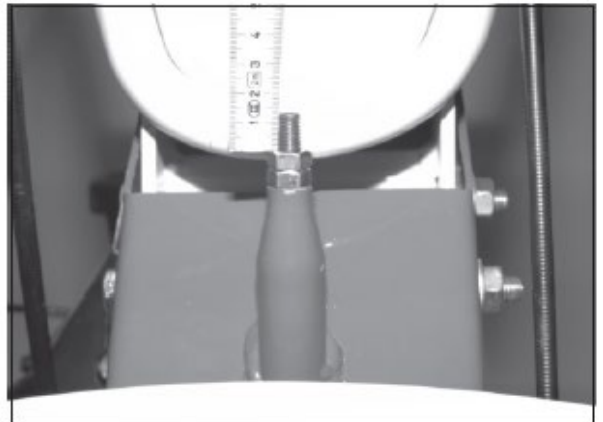

Задать размерное число

6



Установить размерное число + 5 мм.
Амортизатор включен.

7



Затянуть гайку

8

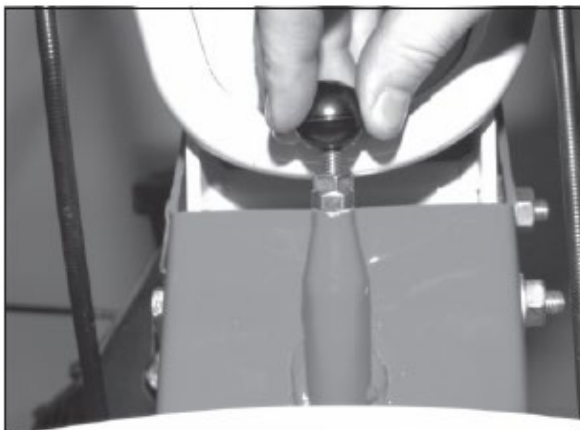

Прикрутить ручку

План технического обслуживания

Далее представлены мероприятия по техническому обслуживанию сенокосилки, которые следует проводить согласно плану. Мероприятия по техническому обслуживанию, не описанные в данной инструкции по эксплуатации, должны производиться в авторизованной сервисной мастерской.



ВНИМАНИЕ!

После первых 1-2 часов эксплуатации косилочный брус необходимо настроить в мастерской.

Техническое обслуживание	Перед каждым запуском	После каждого использования	Интервалы техобслуживания в часах			Хранение зимой
			25	50	100	
Контролировать уровень масла	X					
Проверять тормоза	X					
Проверять предохранительные устройства	X					
Проверять болты и гайки на прочность посадки	X					
Проверять амортизатор	X					
Проверять отсутствие утечек масла и топлива	X					
Проверять ножи косилки и натачивать их при необходимости	X					
Проверять и очищать подвод охлаждающего воздуха у двигателя		X				
Очищать косилочный брус		X				X
Очищать коренную шейку и стержень головки ножа		X				X
Смазывать коренную шейку и стержень головки ножа		X				X
Смазывать все смазочные ниппели		X				X
Очищать воздушные фильтры (пеноматериал) ¹⁾			X			X
Проверять давление в шинах			X			
Проверять клиновой ремень			X			
Смазывать штифты направляющей вариатора			X			X
Менять моторное масло, утилизировать отработанное масло ²⁾				X		X
Проверять и настраивать газовый канал				X		
Менять воздушный фильтр				X		
Менять топливный фильтр					X	
Менять свечи зажигания					X	
Хранить сенокосилку в чистоте и сухости						X

1) При эксплуатации в пыльных условиях следует очищать и менять чаще

2) Первая замена после 5 часов, в дальнейшем после каждого сезона

Диагностика неисправностей

Возможные неисправности и их устранение

Неисправность	Причина
Недостаточная мощность и неправильная работа привода колес	Сырой плоский ремень – промасленный ремень – плохо натянутый/порванный ремень
Привод колес тянет с одной стороны	Разное давление в шинах
Сильные вибрации на руле	Незатянутые болты – выключен амортизатор руля – неисправен амортизатор руля – слишком высокое число оборотов двигателя
Стучащие шумы	Неправильная настройка ножа – коренная шейка не зафиксирована – неправильная установка защитного колпака - незатянутые болты – недостаточная смазка косилки – износ втулки коренной шейки или втулки головки ножа – раскрученные лезвия ножа – изгиб косилочного бруса
Неудовлетворительный результат кошения	Неправильная настройка ножа – раскрученные лезвия ножа – износ головки ножа – прочная посадка направляющей головки ножа – сломанные лезвия – неправильная заточка ножа – отсутствие щитка для защиты от налипания травы, грязь между ножом и брусом – износ держателя ножа – неверная настройка косилочного бруса – изгиб косилочного бруса – проскальзывание клинового ремня, разрыв клинового ремня, неправильная регулировка троса Боуди
Легкое поскрипывание в процессе эксплуатации	Блокировка косилочного бруса (инородное тело) - неправильная регулировка троса Боуди
Двигатель не дает мощности	Неисправность свечи зажигания – загрязнение охлаждающих ребер – неправильный зазор клапана – неправильная регулировка подачи топлива – неправильное номинальное число оборотов – неправильная регулировка газового канала – заклинивание регулятора числа оборотов – недостаточная компрессия двигателя – неправильная посадка штекера свечи зажигания – топливо (неправильное, с истекшим сроком годности, недостаточное количество, попала вода)
Двигатель дымит	Топливо (неправильное, с истекшим сроком годности, недостаточное количество, попала вода) – свеча зажигания (неисправная или неверное значение теплоты сгорания) – неправильный выбор моторного масла – загрязнен или пропитан маслом бумажный элемент воздушного фильтра – загрязнен или высох пенистый элемент воздушного фильтра - загрязнение охлаждающих ребер – проверить уровень масла (переизбыток масла)
Треск в двигателе	Неправильная установка свечи зажигания - топливо (неправильное, с истекшим сроком годности, недостаточное количество, попала вода) – свеча зажигания (неисправная или неверное значение теплоты сгорания) – загрязнен воздушный фильтр – неисправность звукоизоляции - загрязнение охлаждающих ребер - неправильная посадка штекера свечи зажигания
Двигатель не заводится	Загрязнен топливный фильтр - свеча зажигания (неисправная или неверно установленная) - топливо (неправильное, с истекшим сроком годности, недостаточное количество, попала вода) - неправильная посадка штекера свечи зажигания - неправильная регулировка троса Боуди (дроссель) – дроссель не вытянут (при холодном двигателе) - недостаточная компрессия двигателя – неправильный зазор клапана – закрыт топливный кран (если таковой имеется) – (при наличии сигнальной системы) слишком низкий уровень масла
Двигатель ненадолго заводится и глохнет	Недостаточно топлива - закрыт топливный кран (если таковой имеется) – забились вентиляционные отверстия в соединении крышки бака - (при наличии сигнальной системы) слишком низкий уровень масла
Двигатель не вращается (при пуске)	Масло (слишком много, слишком мало, загрязнено) – рабочее колесо заблокировано инородным телом
Двигатель не останавливается	Неправильная настройка рычага сцепления – неисправность переключателя двигателя
Машина не двигается	Неправильная регулировка троса Боуди, нажата рукоятка дроссельной заслонки

Транспортировка

Основные правила техники безопасности

Грузить и транспортировать только в соответствии с инструкцией по эксплуатации!

Использовать только подходящие транспортные средства и подъемные механизмы с достаточной грузоподъемностью!

При возобновлении эксплуатации действовать строго в соответствии с инструкцией по эксплуатации!

1

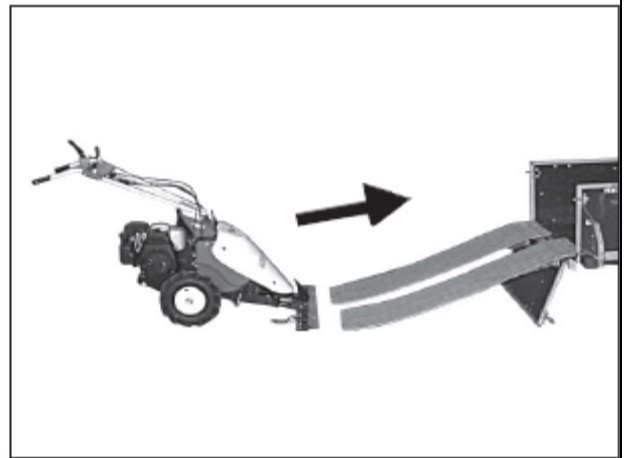

Использовать подходящие рампы

2



Защитить устройство от соскальзывания

www.prodialog.ru

Принадлежности



Отвал



Цепи противоскольжения



Сдвоенные шины (t60, t70)

Спрашивайте актуальную оснастку у авторизованных дилеров Tielbürger.

Более подробную информацию можно найти на сайте www.tielbuegger.de

Ваше мнение очень важно для нас!

Мы изготавливаем машины, которыми пользуются люди. Вы даете нам стимул для постоянного совершенствования этих машин.

Ждем ваших писем и звонков.

www.agrodialog.ru

Технические данные

Ширина захвата	0,86 м
Колесная база	0,55 м
Длина	1,5 м
Высота руля	0,85-1,0 м
Скорость	2,8 км/ч
Вес	87 кг
Шины	4,00-4 пневматические шины протектор для пересеченной местности
Система	устойчивая конструкция из листовой стали
Безопасность	схема «мертвого человека»

Двигатель	Объем двигателя	Макс. мощность	Эффективная мощность
V&S 3,5 HP	148 куб.см.	2,6 кВт/3600 об/мин	2,1 кВт/3600 об/мин
Honda GX120	118 куб.см.	2,6 кВт/3600 об/мин	2,6 кВт/3600 об/мин
Kawasaki FA 130D	129 куб.см.	2,2 кВт/4000 об/мин	2,1 кВт/3600 об/мин



ВАЖНО!

Номинальная мощность двигателей, перечисленных в данном документе, представляет собой полезную мощность согласно SAE J1349, определенную в ходе тестов при определенном количестве оборотов на серийном двигателе. У двигателей серийного производства могут быть отклонения от данного значения. В готовом устройстве возникают отклонения от номинальной мощности, обусловленные различными факторами, такими как число оборотов двигателя при эксплуатации, воздействия окружающей среды, уровень технического обслуживания и прочие воздействия.

Вибрационное воздействие от сенокосилки на кисти / предплечья

согласно VDI 2057, лист 2

1. Описание измерения

Замеры производятся на ровной в процессе эксплуатации на лугу с песчаным грунтом при высоте травы около 20 см.

Вибрации замерялись на руле по трем осям: x, y, z, смотри DIN 45675, часть 8. Эффективное значение получено через 60 секунд.

2. Используемый измерительный прибор соответствует требованиям DIN 45675.

3. Рабочее состояние сенокосилки:

Теплая, машина в движении, при полной нагрузке

Ширина бруса: стандартная

Высота бруса: около 4-5 см

Топливный бак: заполнен примерно на 50%

Рукоятка: среднее положение

4.

значение через 60 секунд

Результат измерения: эффективное
= 21,8 м/с²

Показатели уровня шума для сенокосилки

согласно Директиве ЕС 84/538/EWG

1. Описание измерения

Замеры производятся при остановке машины с приводом косилки на лугу с песчаным грунтом

Двигатель	Уровень звукового давления	Уровень звуковой мощности
V&S 3,5 HP	80 dBA	102 dBA
Honda GX120	78 dBA	100 dBA
Kawasaki FA 130D	83 dBA	103 dBA

2. Используемые измерительные приборы соответствуют требованиям DIN 45634.

3. Рабочее состояние сенокосилки:

Теплая, машина в движении, при нагрузке 100 % (полная нагрузка)

Ширина бруса: стандартная

Высота бруса: около 4-5 см

Топливный бак: заполнен примерно на 50%

Декларация соответствия ЕС

в соответствии с директивой ЕС 89/392/EWG, EN 12733? EN 1050

Мы,

Julius Tielbürger GmbH & Co. KG Maschinenfabrik, D-32351 Штемведе-Оппенвее, Потсдам, 12

настоящим с полной ответственностью заявляем, что продукт

сенокосилка t50, B&S 3,5 HP

начиная серийного номера AA-250-040TS 1975402,

на которую распространяется данная декларация, соответствует основным требованиям безопасности и охраны здоровья согласно Директиве ЕС 89/392/EWG. Для надлежащей оценки соответствия указанным в директивах ЕС требованиям безопасности и охраны здоровья использовались следующие стандарты и технические спецификации: EN 292-1-2, DIN 31001-1, DIN 8470-1-2, EN 349.

Штемведе, 29.05.2008

Julius Tielbürger
GmbH & Co. KG

www.agrodialog.ru